

## ROBINETS DE REPRISE LIQUIDE ORIENTABLE

### Série EQFK11TX :

L'ensemble robinet pousse clapet de reprise liquide EQFK11TX est un équipement permettant la reprise de GPL en phase liquide dans le réservoir, ainsi que l'emplissage en cas de transfert de produit entre deux réservoirs.

- L'EQFK11TX s'adapte sur les clapets de reprise liquide 3/4" et 1"1/4 à sortie M26x1,814.
- Couple de serrage sur clapet de reprise liquide = 30 Nm maxi.
- Conforme au cahier des charges CFBP Réf. MA.PV/ST23 et Réf. MA.PV/ST 24
- Température d'utilisation : -20°C à +60°C.
- Pression maxi de service : 25 bar
- Fluides d'utilisations : GPL BUTANE / PROPANE / PROPANE et mélanges.

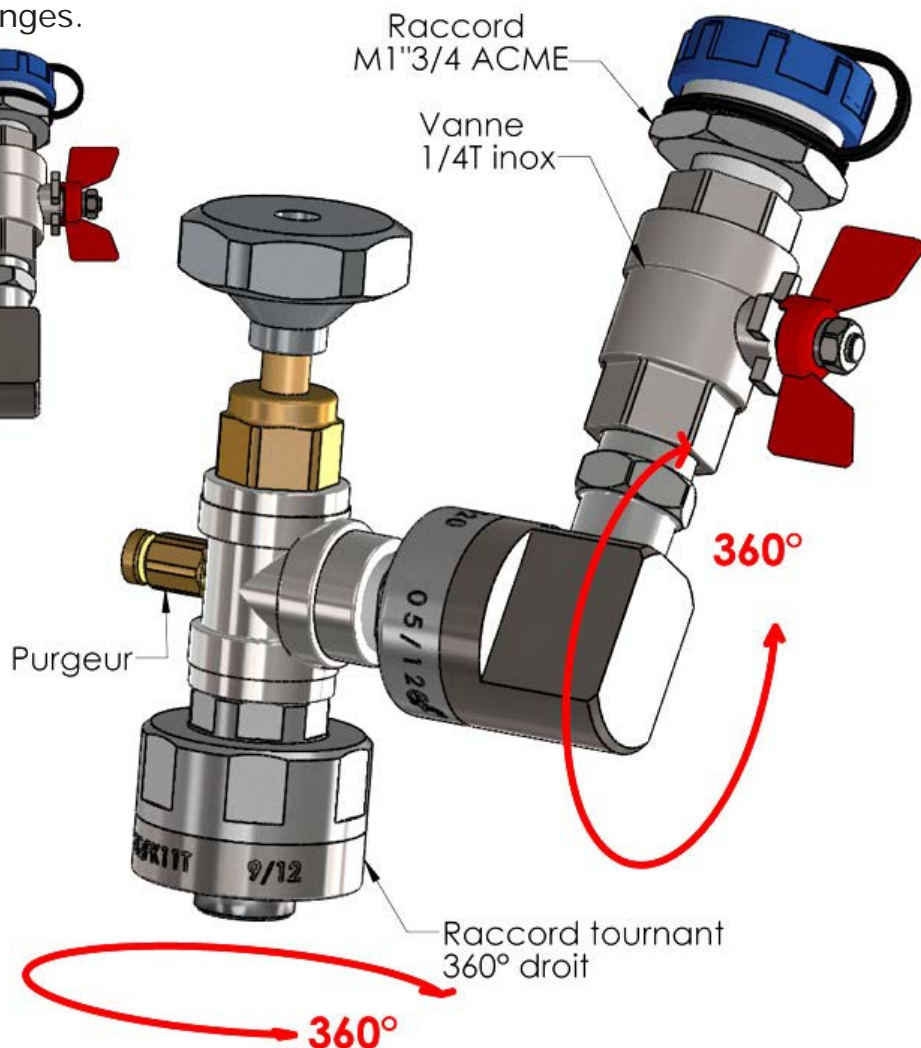
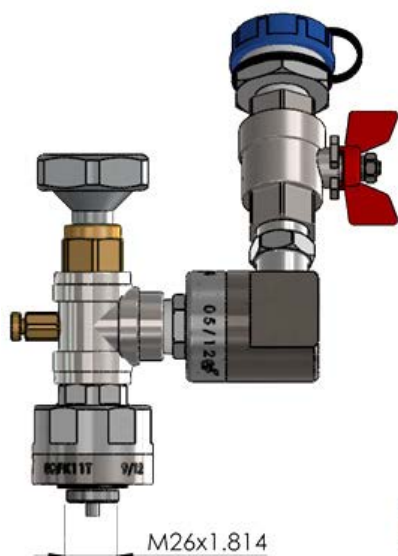

## ORIENTABLE TRANSFER VALVE

### EQFK11TX Series :

The EQFK11TX transfer valve is an equipment allowing recovery of liquid phase of LPG Tank. It also allows filling of the tank in case of transfer between two tanks.

- EQFK11TX is screwed onto the CHECK-LOK.
- The EQFK11TX can be adapted on all sizes of CHECK-LOK (3/4" and 1"1/4) with female M26x1.814 outlet.
- Tightening torque on check lok is 30 Nm max.
- Max working temperature : -20°C to +60°C.
- Max working pressure : 25 bar
- Fluid : GPL BUTANE / PROPANE and mixtures.