

Version mobile sur chariot
Mobile version on trolley

GRUPE MOTO-COMPRESSEUR DIESEL CORKEN 491 (GMC10D491) Diesel Compression unit Corken 491

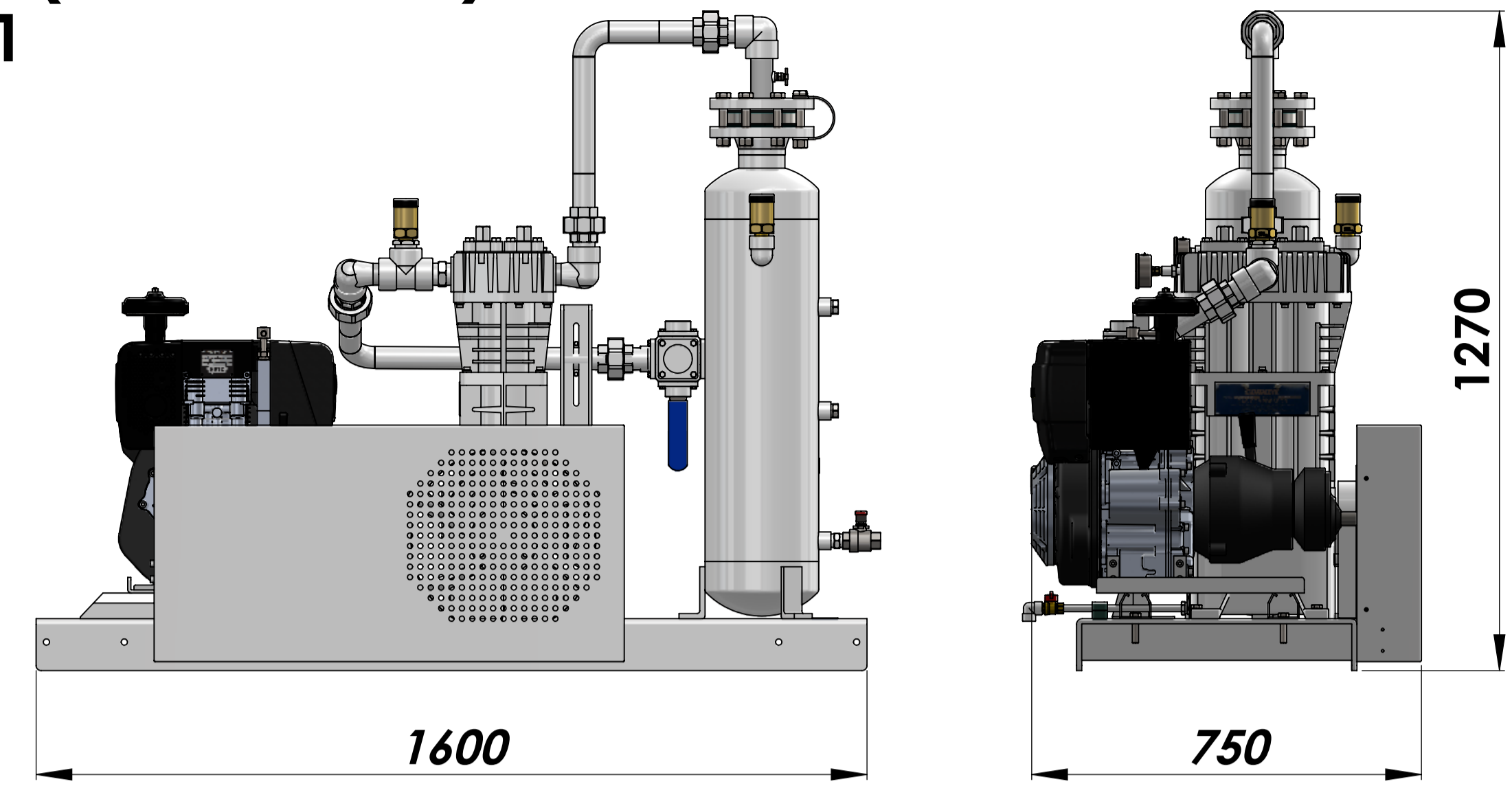

Manomètres aspiration et refoulement
Pressure gauges on inlet and outlet

Soupape 0.75" 17 bar
Relief valve 0.75" NPT 17 bar

Carter courroies amovible
Removable belt cover

Pare etincelle
Spark arrestor

Arrêt d'urgence
Emergency stop

Moteur diesel Hatz 1B40 + embrayage
Diesel engine Hatz with manual clutch

Piège à liquide 28 litres
Liquid trap 28L

Vanne 4 voies
4 way valve

Filtre
Strainer

Robinet de purge
Drain valve

Chassis renforcé, peinture blanche
Reinforced base plate, white painted

Compresseur Corken 291Am3FBANSNN
Corken compressor

Manomètre de pression d'huile
Oil pressure gauge

Vidange d'huile
Oil drain valve

Performances:
49m³/hr
Pms 21 bar

Dess: JDP Date: 06/01/2022 Echelle/Scale: 1:4	Traitement/finishing:	Revision
© All rights reserved / Propriété de EQUIP-FLUIDES SA. Toute réimpression sans autorisation est formellement interdite.	Groupe moto-compresseur Corken 491 Diesel	
EQUIP-FLUIDES 2 Rue Lavoisier, 77465 Logny s/ Marne (FRANCE) Tél: (+33) 01.64.12.46.03 Fax: (+33) 01.64.12.46.17	REF PLAN: GMC10D491	REF PIECE: GMC10D491